

## Vent-Light Combination

MODEL: 668RP

- **WARNING:** To reduce the risk of fire or electric shock, do not use this fan with any solid-state speed control device.
- **WARNING:** To reduce the risk of shock, disconnect power before servicing.
- **Not for use in Kitchens.**
- **Acceptable for use over a bathtub or shower when installed in a GFCI protected branch circuit.**

### IMPORTANT SAFETY INSTRUCTIONS

**WARNING: TO REDUCE THE RISK OF FIRE, ELECTRIC SHOCK, OR INJURY TO PERSONS, OBSERVE THE FOLLOWING:**

- A. Use this unit only in the manner intended by the manufacturer. If you have questions, contact the manufacturer.
- B. Before servicing or cleaning unit, switch power off at service panel and lock service panel to prevent power from being switched on accidentally.

When the service disconnecting means cannot be locked, securely fasten a prominent warning device, such as a tag, to the service panel.

**CAUTION:**

- For general ventilating use only. Do not use to exhaust hazardous or explosive materials and vapors.
- For installation in sloped ceilings up to 12/12 pitch.
  - Ductwork must point up.

### INSTALLATION INSTRUCTIONS

**WARNING: TO REDUCE THE RISK OF FIRE, ELECTRIC SHOCK, OR INJURY TO PERSONS, OBSERVE THE FOLLOWING:**

- A. Installation work and electrical wiring must be done by qualified person(s) in accordance with all applicable codes and standards, including fire-rated construction.
- B. Sufficient air is needed for proper combustion and exhausting of gases through the flue (chimney) of fuel burning equipment to prevent back drafting. Follow the heating equipment manufacturer's guideline and safety standards such as those published by the National Fire Protection Association (NFPA), and the American Society for Heating, Refrigeration and Air Conditioning Engineers (ASHRAE), and the local code authorities.
- C. When cutting or drilling into wall or ceiling, do not damage electrical wiring and other hidden utilities.
- D. Ducted fans must always be vented to the outdoors.
- E. If this unit is to be installed over a tub or shower, it must be marked as appropriate for the application and be connected to a GFCI (Ground Fault Circuit Interrupter) protected by a branch circuit.
- F. NEVER place a switch where it can be reached from a tub or shower.

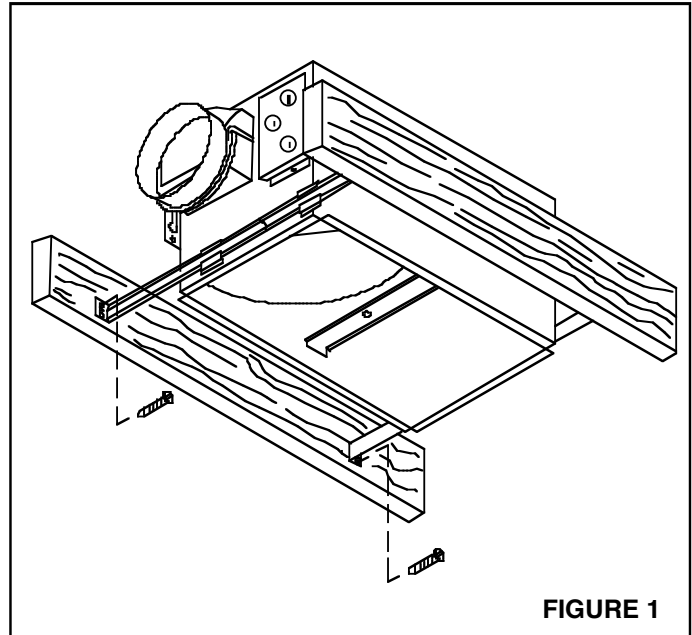

## MOUNTING FAN HOUSING

### NEW CONSTRUCTION

#### Using Hanger Bars

Refer to Figure 1.

1. Insert hanger bars in slots provided in housing.
2. Locate fan housing between joists so that bottom of heater housing is even with the planned finished ceiling.
3. Use screws or nails (not provided) to secure hanger bars to ceiling joists.

#### Using Side Mounting Tabs

1. Locate fan housing next to ceiling joist.
2. Use wood screws (not provided) through keyhole slots in mounting tabs to loosely attach housing to ceiling joist.
3. Adjust housing so that it will be flush with the finished ceiling. When housing is properly adjusted, tighten screw in slots to secure housing.

### EXISTING CONSTRUCTION

1. Determine desired location for ventilator.
2. Drill a small hole through the ceiling at the desired location and stick a coat hanger or stiff wire through hole into attic to help find the location from above.
3. Check the area above to make sure that wiring can be installed and that the installation will not interfere with existing electrical wiring.
4. From above, place the housing between ceiling joists at the desired location. Using the housing as a template, mark the area to be cut out along the bottom flange of the housing.
5. After making the cutout, install the housing in the opening using the hanger bars or mounting tabs as described above. Make sure that the bottom of the housing is flush with the bottom of the finished ceiling.

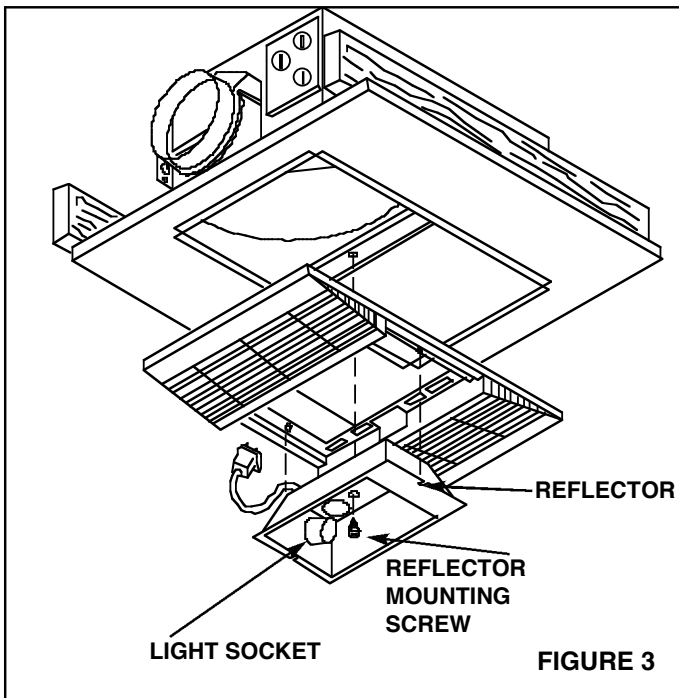

FIGURE 3

## WIRING

All wiring must comply with local and national codes and unit must be properly grounded.

1. Run 120vAC, 60Hz supply wiring to the wall switch (not provided).
2. Run wiring from the switch to the housing junction box. Loosen screw holding exterior wiring compartment cover and remove cover. Interior wiring compartment cover may be necessary by loosening screw in keyhole slot in cover. Remove knockout(s) as required and install approved box connector.
3. **Refer to fig. 2.** Connect white wires in junction box to white (neutral) supply wire. Connect the blue wire in the junction box to the supply wire from the vent switch. Connect the black wire in the junction box to the supply wire from the light switch. Connect green ground wire in junction box to the supply ground.
4. Replace wiring compartment cover and tighten screw to secure. Insert vent motor plug in vent receptacle.

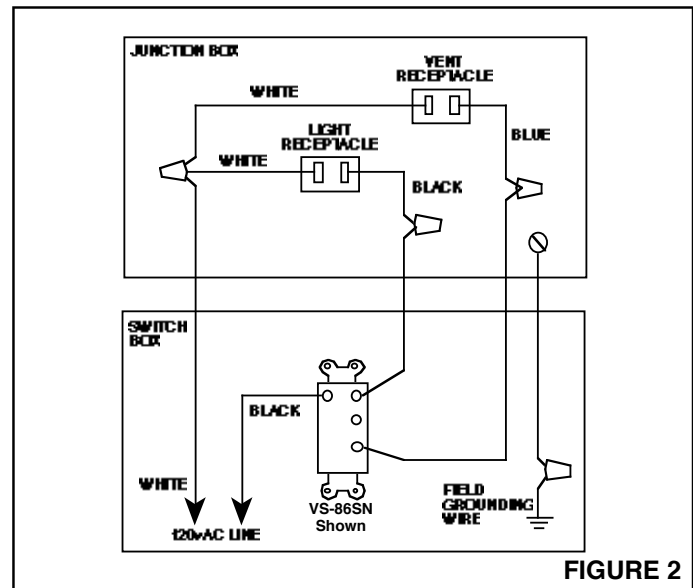

FIGURE 2

## DUCTING

1. Snap plastic duct adapter and damper assembly over flanged opening on housing. Connect 4" round duct to the duct adapter and secure with duct tape. The duct should be run to the outside of the structure through the roof or wall cap. For maximum performance keep duct runs as short and as straight as possible.

## MOUNTING REFLECTOR AND GRILLE

1. **Refer to Figure 3.** Place reflector in the opening in the center of the grille. The notches in the reflector should fit over the pegs on either side of the opening. Insert plug from lamp socket into white receptacle on wiring compartment.
2. Place 1" screw, provided, through the center hole in the reflector and thread it into the hole in the mounting bracket running across the housing. Tighten the screw just enough to hold the grille firmly against the ceiling.
3. Install a 100 watt maximum, type A-19 light bulb.
4. **Refer to Figure 4.** Snap lens into position in center of grille. To remove the lens for relamping, gently pry along the side of the lens with a screwdriver to disengage the snap in tabs while pulling down on the lens.

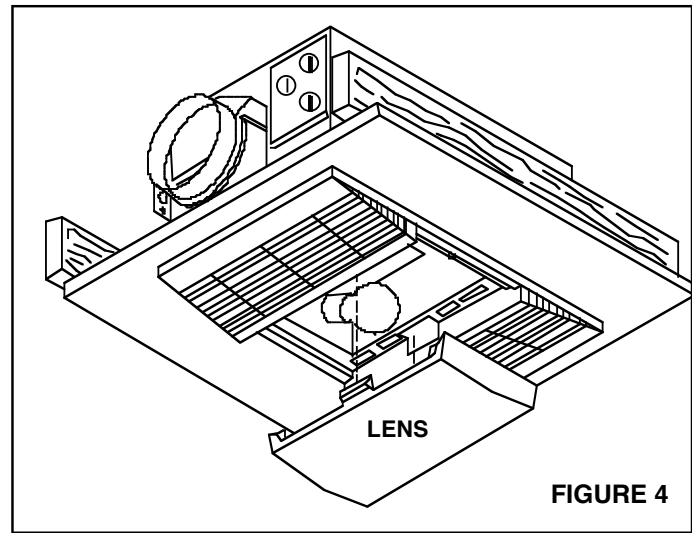

# NuTone®

## One Year Limited Warranty

**WARRANTY OWNER:** NuTone warrants to the original consumer purchaser of its products that such products will be free from defects in materials or workmanship for a period of one (1) year from the date of original purchase. **THERE ARE NO OTHER WARRANTIES, EXPRESS OR IMPLIED, INCLUDING, BUT NOT LIMITED TO, IMPLIED WARRANTIES OF MERCHANTABILITY OR FITNESS FOR A PARTICULAR PURPOSE.**

**During this one year period,** NuTone will, at its option, repair or replace, without charge, any product or part which is found to be defective under normal use and service. **THIS WARRANTY DOES NOT EXTEND TO FLUORESCENT LAMP STARTERS OR TUBES, FILTERS, DUCT, ROOF CAPS, WALL CAPS AND OTHER ACCESSORIES FOR DUCTING.** This warranty does not cover (a) normal maintenance and service or (b) any products or parts which have been subject to misuse, negligence, accident, improper maintenance or repair (other than by NuTone), faulty installation or installation contrary to recommended installation instructions.

The duration of any implied warranty is limited to the one year period as specified for the express warranty. Some states do not allow limitation on how long an implied warranty lasts, so the above limitation may not apply to you.

**NUTONE'S OBLIGATION TO REPAIR OR REPLACE, AT NUTONE'S OPTION, SHALL BE THE PURCHASER'S SOLE AND EXCLUSIVE REMEDY UNDER THIS WARRANTY. NUTONE SHALL NOT BE LIABLE FOR INCIDENTAL, CONSEQUENTIAL OR SPECIAL DAMAGES ARISING OUT OF OR IN CONNECTION WITH PRODUCT USE OR PERFORMANCE.** Some states do not allow the exclusion or limitation of incidental or consequential damages, so the above limitation or exclusion may not apply to you. This warranty gives you specific legal rights, and you may also have other rights, which vary from state to state. This warranty supersedes all prior warranties.

**WARRANTY SERVICE:** To qualify for warranty service, you must (a) notify NuTone at the address stated below or telephone 1/800-543-8687, (b) give the model number and part identification and (c) describe the nature of any defect in the product or part. At the time of requesting warranty service, you must present evidence of the original purchase date.

Date of Installation

Builder or Installer

Model No. and Product Description

### IF YOU NEED ASSISTANCE OR SERVICE:

For the location of your nearest NuTone Independent Authorized Service Center:

**Residents of the contiguous United States** Dial Free 1-800-543-8687

Please be prepared to provide:

Product model number · Date and Proof of purchase · The nature of the difficulty

**Residents of Alaska or Hawaii should write to:** NuTone Inc. Attn: Department of National Field Service, 4820 Red Bank Road, Cincinnati Ohio 45227-1599.

**Residents of Canada should write to:** Broan-NuTone Canada, 1140 Tristar Drive, Mississauga, Ontario, Canada L5T 1H9.

Rev. 01/2005

# NuTone®

Product specifications subject to change without notice.  
4820 Red Bank Road, Cincinnati, Ohio 45227  
Printed in Canada, Rev. 5/06, Part No. 88581

## Combinación Vent-Lite

### MODELO: 668RP

- **ADVERTENCIA:** Para reducir el riesgo de electrocución, no use este ventilador con dispositivos de control de velocidad de estado sólido.
- **ADVERTENCIA:** Para reducir el riesgo de electrocución, desconecte la alimentación eléctrica antes de darle servicio.
- No debe utilizarse en cocinas.
- Puede utilizarse encima de una bañera o ducha, siempre que se conecte a un circuito eléctrico con protector tipo GFCI.

### INSTRUCCIONES DE SEGURIDAD IMPORTANTES

#### ADVERTENCIA: PARA REDUCIR EL RIESGO DE INCENDIO, ELECTROCUCIÓN O LESIONES PERSONALES, OBSERVE LO SIGUIENTE:

- A. Esta unidad sólo debe usarse de acuerdo a las especificaciones del fabricante. Si tiene preguntas, comuníquese con el fabricante.
- B. Antes de dar servicio o limpiar la unidad, desconecte la alimentación eléctrica en el panel eléctrico y bloquéelo para evitar que la electricidad se reconecte inadvertidamente. Cuando no sea posible bloquear los sistemas de desconexión, fije bien un elemento de advertencia visible, como una etiqueta, en el panel de electricidad.

#### PRECAUCIÓN:

- Exclusivamente para fines de ventilación. No se use para extraer sustancias o vapores peligrosos o explosivos.
- Para instalación en techos inclinados a una pendiente de 12/12.
  - La canalización debe señalar para arriba.

### INSTRUCCIONES DE INSTALACIÓN

#### ADVERTENCIA: PARA REDUCIR EL RIESGO DE INCENDIO, ELECTROCUCIÓN O LESIONES PERSONALES, OBSERVE LO SIGUIENTE:

- A. El montaje y cableado eléctrico debe ser efectuado por personas calificadas, siguiendo todos los códigos y normas aplicables, incluyendo las especificaciones de cadencia de tiro.
- B. Se debe proporcionar suficiente aire para la combustión y extracción adecuada de gases a través del conducto de extracción (la chimenea) de todo equipo que quema combustible para evitar que dichos gases se devuelvan por el conducto (contratiro). Observe las normas de uso y seguridad de los fabricantes de equipos de calefacción, tales como las publicadas por la Asociación Nacional de Protección Contra Incendios (National Fire Protection Association - NFPA) y la Sociedad Norteamericana de Ingenieros de Calefacción, Refrigeración y Aire Acondicionado (American Society for Heating, Refrigeration and Air Conditioning Engineers - ASHRAE) y los códigos de las autoridades locales.
- C. Evite dañar el cableado eléctrico u otros sistemas utilitarios ocultos cuando corte o taladre las paredes o cielos rasos.
- D. Los ventiladores de los conductos deben ventilarse siempre hacia el exterior.
- E. Si esta unidad va a instalarse sobre una bañera o ducha, debe estar identificada como aprobada para dicho use y debe conectarse a un interruptor GFCI (interruptor de circuito por pérdida a tierra) protegido por un circuito derivado.
- F. JAMÁS coloque un interruptor en un lugar donde pueda ser accionado desde una bañera o ducha.



FIGURA 1

# INSTALACIÓN DE LA CAJA DEL VENTILADOR

## CONSTRUCCIONES NUEVAS

### Con barras de soporte

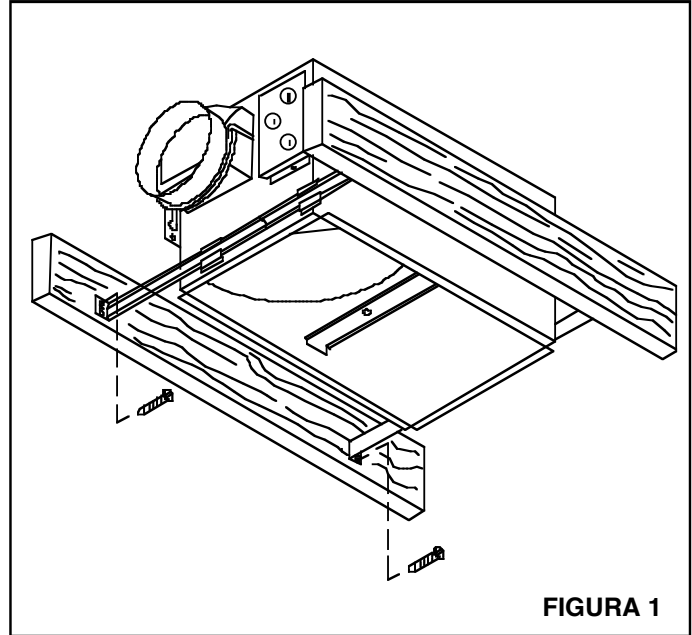
Refiérase a la figura 1.

1. Introduzca las barras de soporte en las ranuras de la caja.
2. Coloque la caja del ventilador entre dos viguetas de forma que su parte inferior esté a ras con la superficie terminada del cielo raso.
3. Use tornillos o clavos (no incluidos) para fijar la caja a las viguetas.

### Con lengüetas de montaje lateral

1. Coloque la caja del ventilador junto a una vigueta del techo.
2. Pase tornillos de madera (no incluidos) a través de las ranuras de bocallave que están en las lengüetas, pero no las apriete completamente.
3. Ajuste la caja de forma que quede a ras con la superficie acabada del cielo raso. Cuando la caja esté en posición adecuada, apriete bien los tornillos en la madera.

## CONSTRUCCIONES EXISTENTES

1. Determine el lugar donde desea instalar el ventilador.
2. Taladre un agujero pequeño a través del cielo raso en el lugar seleccionado y pase un alambre de percha o un alambre r'gido hacia el ático a través del agujero para ubicar el lugar desde arriba.
3. Verifique el área que está arriba del sitio para asegurar que el cableado y los conductos puedan instalarse y que dicha instalación no vaya a interferir con el cableado eléctrico existente.
4. Trabajando desde arriba, coloque la caja entre las viguetas en el lugar deseado. Use la caja como plantilla para marcar la sección de cielo raso que se va a cortar a lo largo del reborde inferior de la misma.
5. Después de recortar la sección del cielo raso, instale la caja en la abertura usando las barras de montaje o las lengüetas de montaje según se ha descrito anteriormente. Asegúrese de que la parte inferior de la caja quede a ras con la parte inferior del cielo raso.

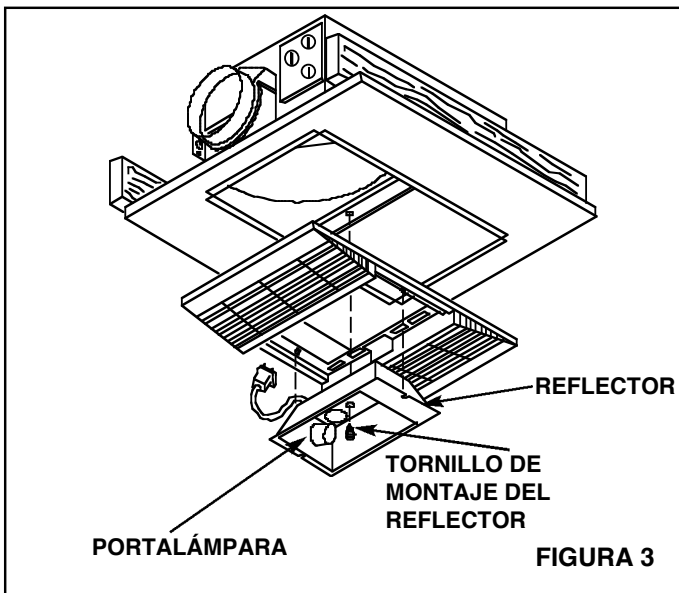

## CABLEADO

Todo cableado debe cumplir con los códigos nacionales y locales y la unidad debe ser puesta a tierra correctamente.

1. Pase un cable de alimentación eléctrica de 120VCA y 60 Hz hasta el interruptor de pared (no incluido).
2. Pase un cable desde el interruptor hasta la caja de uniones de la caja del calentador. Afloje el tornillo que sostiene la compartimiento del cableado exterior y retire la tapa. Si necesita retirar la compartimiento del cableado interior, afloje el tornillo que está en la ranura de bocallave de la tapa. Abra los agujeros ciegos que sean necesarios en la compartimiento del cableado e instale cajas de conexión aprobadas.
3. Refiérase a la figura 2. Conecte los cables blancos que están en la caja de uniones al cable blanco de alimentación eléctrica (neutro). Conecte el cable azul que está en la caja de uniones al cable de alimentación eléctrica que viene del interruptor de la ventilación. Conecte el cable negro que está en la caja de uniones al cable de alimentación eléctrica que viene del interruptor de la luz. Conecte el cable de tierra verde que está en la caja de uniones al suministro de tierra.
4. Vuelva a colocar la tapa de la compartimiento del cableado y apriete la tuerca. Enchufe el motor del ventilador en el receptáculo de la ventilación.

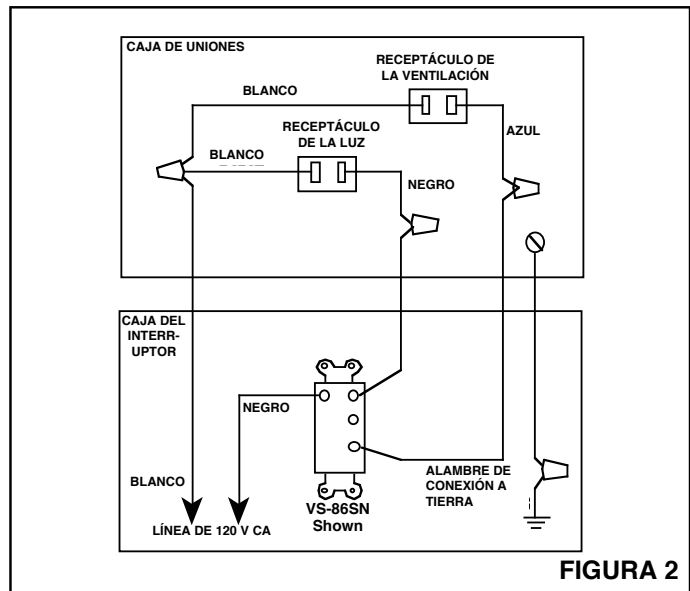

## CONDUCTOS

1. Inserte el adaptador de conductos de plástico y el conjunto del regulador de tiro en la abertura con reborde de la caja. Conecte un conducto redondo de 4 pulgadas (10,2 cm) de diámetro al adaptador y f'jelo usando cinta para conductos. El conducto debe dirigirse hacia el exterior de la edificación a través de una caperuza de techo o de pared. Para obtener máximo rendimiento, mantenga los tramos de los conductos lo más corto y recto posible.

## INSTALACIÓN DEL REFLECTOR Y LA REJILLA

1. **Refiérase a la figura 2.** Coloque el reflector en la abertura que está en el centro de la rejilla. Las clavijas que están a cada lado de la abertura deben calzar dentro de las ranuras del reflector. Enchufe la lámpara en el receptáculo que está en el compartimiento del cableado.
2. Coloque un tornillo de 2,5 cm, incluido, a través del agujero que está en el centro del reflector y atorníllelo en el agujero del soporte que atraviesa la caja. Apriete el tornillo lo suficiente como para que sostenga firmemente la rejilla contra el cielo raso.
3. Instale una bombilla tipo A-19 que tenga una intensidad máxima de 100 vatios.
4. **Refiérase a la figura 4.** Presione la lente en posición en el centro de la rejilla. Cuando necesite retirar la lente para cambiar la bombilla, introduzca un destornillador en el costado de la misma y presiónela suavemente hasta soltar las lengüetas mientras tira de la lente hacia abajo.

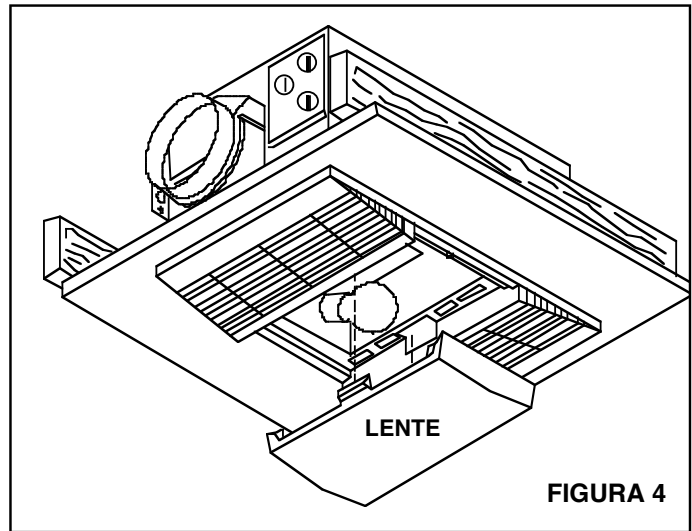

# NuTone®

## Garantía Limitada de un Año

**GARANTÍA DEL PROPIETARIO:** NuTone garantiza al comprador consumidor original de sus productos, por el período de un (1) año desde la fecha original de compra, que tales productos están libres de defectos en material y mano de obra. **NO HAY OTRAS GARANTÍAS, EXPRESADAS O SOBREENTENDIDAS, INCLUYENDO, PERO NO LIMITADAS A, GARANTÍAS NO EXPRESADAS DE MERCANTIBILIDAD O ADAPTABLES A UN PROPÓSITO EN PARTICULAR.**

**Durante este período de un año,** NuTone reparará o reemplazará a su opción y sin costo, cualquier producto o parte que se encuentre defectuoso bajo condiciones normales de uso y servicio. **ESTA GARANTÍA NO CUBRE A LOS ARRANCADORES PARA LÁMPARAS FLUORESCENTES O A LOS TUBOS FLUORESCENTES, FILTROS, DUCTOS, TAPAS DE TECHO, TAPAS DE PARED Y OTROS ACCESORIOS PARA CANALIZACIÓN.** Esta garantía no cubre (a) Mantenimiento y servicios normales (b) Productos o partes sujetos al mal uso, negligencia, accidente, mantenimiento inadecuado o reparaciones (por otros ajenos a NuTone), instalación defectuosa o a una instalación contraria a las instrucciones de instalación recomendadas.

La duración de cualquier garantía no expresada está limitada a un período de un año según se especifica en la garantía expresada. Algunos estados no permiten limitación en cuanto a la duración de una garantía no expresada, por lo que la limitación arriba indicada puede que no se aplique a Ud.

**LA OBLIGACIÓN DE NUTONE DE REPARAR O REEMPLAZAR A SU OPCIÓN, SERÁ EL ÚNICO Y EXCLUSIVO RECURSO QUE TENDRÁ EL COMPRADOR BAJO ESTA GARANTÍA. NUTONE NO SERÁ RESPONSABLE POR DAÑOS INCIDENTALES, CONSECUENTES O ESPECIALES QUE RESULTEN A CONSECUENCIA O SEAN INDEPENDIENTE DEL USO O DESEMPEÑO DEL PRODUCTO.** Algunos estados no permiten la exclusión o limitación de daños incidentales o consecuentes, de modo que la limitación o exclusión arriba indicada pueda que no se aplique a Ud. Esta garantía le proporciona derechos legales específicos, y Ud. puede tener otros derechos, los cuales varían de estado a estado. Esta garantía reemplaza a todas las garantías anteriores.

**SERVICIO DE GARANTÍA:** Para tener derecho al servicio de garantía, Ud. debe (a) Notificar a NuTone a la dirección indicada más abajo o al teléfono 1/800-543-8687, (b) indicar el número de modelo y la identificación de la parte y (c) describir la naturaleza de cualquier defecto en el producto o parte. Al momento de solicitar el servicio por la garantía, Ud. debe presentar la evidencia de la fecha original de compra.

Fecha de instalación

Constructor o instalado

Nº de modelo y descripción del producto

### SI NECESITA ASISTENCIA O SERVICIO:

Para obtener la localización del Centro de Servicio Autorizado:

**Los residentes de los Estados Unidos contiguos llaman gratis al: 1 800 543 8687**

Por favor, esté preparado para suministrar • Fecha y prueba de compra • La naturaleza de la dificultad

**Los residentes de Alaska o Hawaii deben escribir a:** NuTone Inc. Attn: Department of National Field Service, 4820 Red Bank Road, Cincinnati Ohio USA 45227-1599.

**Los residentes de Canada:** Écrivez à Broan-NuTone Canada, 1140 Tristar Drive, Mississauga, Ontario Canada L5T 1H9.

Rev. 01/2005

# NuTone®

Las especificaciones del producto están sujetas a cambio sin previo aviso.

4820 Red Bank Road, Cincinnati, Ohio 45227  
Impreso en Canada.

# PARTS LIST

EFFECTIVE DATE	MODEL NUMBER	PRODUCT GROUP
Rev. MAY 2006	668RP	FAN

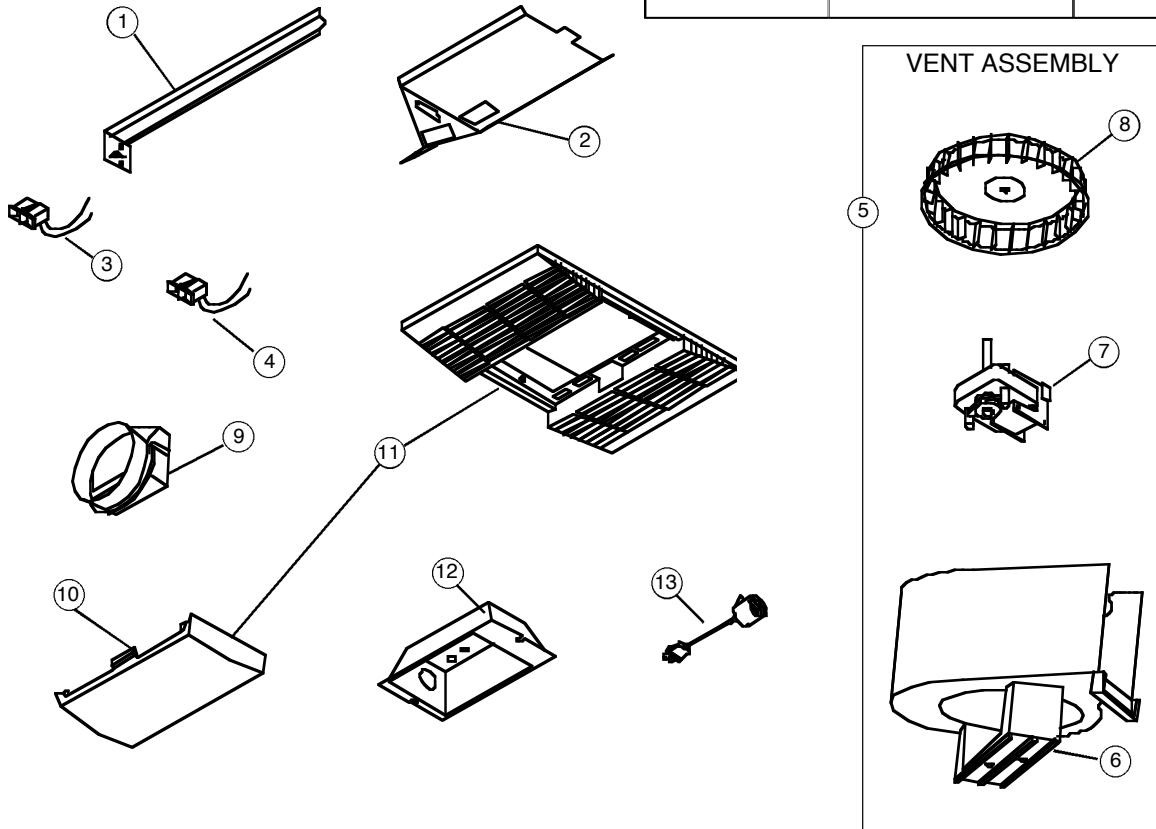

REF.	ORIGINAL PART NO.	PART DESCRIPTION	CURRENT REPLACEMENT PART NO.
1	44388	Hanger Bar	44388-000
2	88553	Outlet Box Cover	88553-000
3	66204	Receptacle-Light	66204-000
4	57976	Receptacle-Vent	57976-000
5	89849	Vent Assembly	61576-000
6	89757	Scroll and Washer Kit	2908A-000
7	89850	Motor-Vent	89850-000
8	68739	Blower Wheel-Vent	82403-000
9	30652	Duct Adapter	30652-000
10	53740	Lens	53740-000
11	89852	Grille and Lens Assembly	89852-000
12	89765	Reflector	89765-000
13	35758	Lamp Socket	35758-000

# NuTone®

NuTone  
 Attn: Parts Department  
 4820 Red Bank Rd.  
 Cincinnati, OH 45227-1599  
 Phone: (513) 527-5426  
 Fax: (513) 527-5173

↑

**NOTE: Always order by  
 current part number**

668RP I.I.